

SHARP®

AR-5316E/5320E Online Manuál

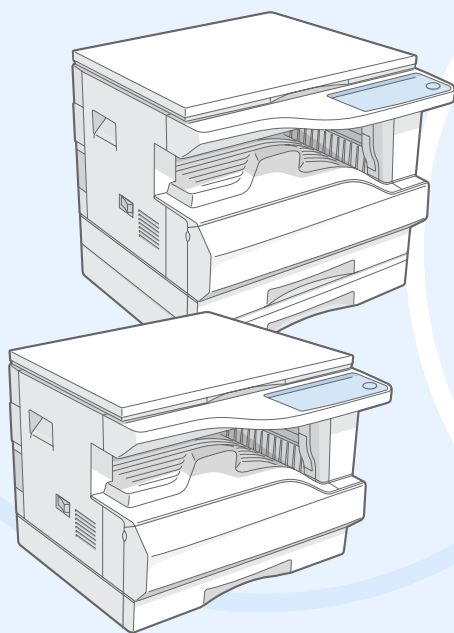

Start

Klepněte na tlačítko "Start".

Tento návod popisuje funkce digitálního multifunkčního systému AR-5316E/5320E v roli tiskárny.



- Informace o následujících tématech naleznete v Návodu k obsluze pro digitální multifunkční systém.
 - Základní postupy při práci se zařízením (doplňování papíru, výměna toneru, používání periferních zařízení)
 - Funkce kopírky
 - Řešení problémů s tiskárnou
 - Technický popis (Specifikace)
- Pokud se v tomto návodu objeví "AR-XXXX", prosíme dosadte za "XXXX" název (číslo) vašeho modelu. Název modelu najdete v kapitole "ROZDÍLY MEZI MODELY" v Návodu k obsluze.
- Obrázky zachycující stav obrazovky a postupy, které jsou použity v tomto návodu, jsou převážně vztažené k Windows XP. U jiných verzí Windows mohou být tyto obrázky odlišné od těch v návodu.
- Informace o používání vašeho operačního systému naleznete v návodu k operačnímu systému nebo v elektronické Nápovědě.

Oznámení o ochranných známkách

- Operační systém Microsoft® Windows® je ochrannou známkou společnosti Microsoft Corporation v U.S.A. a dalších zemích.
- Windows® 95, Windows® 98, Windows® Me, Windows NT® 4.0, Windows® 2000, a Windows® XP jsou ochranné známky Microsoft Corporation v U.S.A a dalších zemích.
- Adobe, logo Adobe, Acrobat, logo Adobe PDF a Reader jsou ochranné známky Adobe Systems Incorporated v USA a dalších zemích.
- Všechny ostatní ochranné známky jsou majetkem jejich příslušných vlastníků.

Obrazovky, zprávy a názvy tlačítek uvedené v této příručce se mohou od skutečného přístroje odlišovat vzhledem k vylepšování výrobku a úpravám.



Jak používat tento Online Manuál

Tato část vysvětluje, jak si můžete prohlížet tento Online Manuál. Prosíme, přečtěte si ji před samotným používáním návodu. Informace o používání programu Acrobat Reader naleznete v Nápovědě Acrobat Readeru.

Jak ovládat elektronický návod

Tlačítka posouvající na další stránku jsou v tomto návodu umístěna na spodu každé stránky. Používejte tato tlačítka, pokud se chcete rychle posunout na stránky, které chcete zobrazit.

OBSAH

Zobrazuje Obsah tohoto návodu. Klepněte na téma v Obsahu, pokud se chcete přesunout přímo na zvolenou část

I N D E X

Zobrazuje Index tohoto návodu. Klepněte na téma v Indexu, pokud se chcete přesunout přímo na zvolenou část.



Posouvá kupředu po stránkách.



Posouvá zpět po stránkách.

Následující odkaz

Tento návod používá odkazů, které vás skokem přesunou na příslušnou stránku. Pokud klepnete na zelený, podtržený text, zobrazí se k němu příslušná stránka. (Odkazy nejsou podtržené v částech Obsah a Index.)

Příklad:  [Obsah](#)

Na předchozí stránku se přesunete klepnutím na tlačítko  v nabídce Acrobat Readeru.

Používání Záložek

Záložky byly vytvořeny na levé straně tohoto návodu. Klepnutím na některou z nich se přesunete rovnou do dané části.

Jak vytisknout tento návod

Pokud chcete návod vytisknout, zvolte "Tisknout" v nabídce "Soubor" Acrobat Readeru. Zvolte požadovaná nastavení v dialogovém okně "Tisknout" a poté klepněte na tlačítko "OK".

OBSAH

I N D E X



3



Obsah

Úvod	2
Jak používat tento Online Manuál	3

1 TISK

Obyčejný tisk	5
Otevření ovladače tiskárny pomocí tlačítka "Start"	7
Nastavení Ovladače Tiskárny	8
Tisknutí více stránek na jeden list	9
Přizpůsobení tiskového obrazu velikosti papíru	10
Obrácení tiskového obrazu o 180 stupňů	11
Tisk vodoznaku	12
Přehled o Okně stavu tisku	13

2 SDÍLENÁ TISKÁRNA

Sdílení tiskárny pomocí sítě Windows	14
Nastavení Sdílení Tiskárny	15
Nastavení Klienta	16

3 INDEX



Následující příklad vysvětluje postup tisku dokumentu z programu WordPad.

Před samotným tiskem se ujistěte, že byl do zařízení vložen papír správné velikosti pro váš dokument.

1

Ujistěte se, že svítí indikátor ON LINE na Ovládacím panelu.

Pokud indikátor ON LINE nesvítí, zmáčkněte tlačítko [ON LINE] (🖨️).

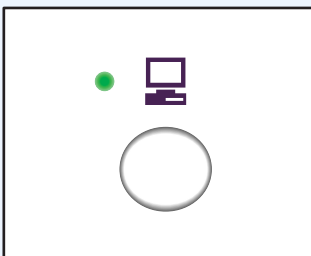

Pokud indikátor:

- Svítí, zařízení je zapnuté a připraveno k tisku, nebo právě tiskne.
- Bliká, zařízení zpracovává tisková data v paměti nebo je tisk pozastaven.
- Nesvítí, zařízení je vypnuté a nemůže tisknout.

2

Spusťte aplikaci WordPad a otevřete dokument, který chcete vytisknout.

3

Vyberte možnost "Tisk" v nabídce "Soubor".

Objeví se dialogové okénko "Tisk".

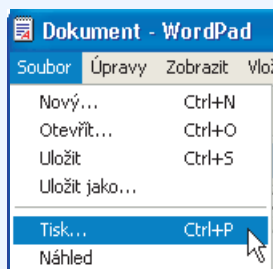

4

Ujistěte se, že je jako tiskárna nastaveno "SHARP AR-XXXX".

Pokud potřebujete změnit některá nastavení tisku, klepněte na tlačítko "Předvolby" (nebo tlačítko "Vlastnosti" ve Windows 95/98/Me/NT 4.0) a zobrazí se okénko určené k nastavení ovladačů tiskárny.

Zobrazí se okénko určené k nastavení ovladačů tiskárny.

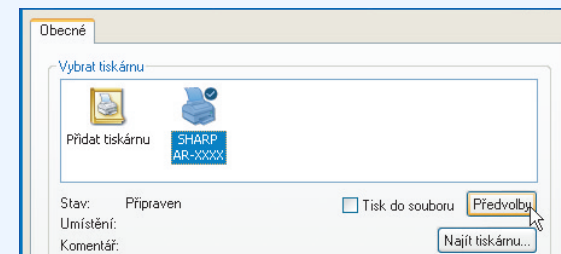

Windows 2000 nemají v dialogovém okénku tlačítko "Předvolby". Podle potřeby zvolte nastavení v každé záložce okénka.

- ☞ [Nastavení Ovladače Tiskárny](#),
- [Tisknutí více stránek na jeden list](#),
- [Přizpůsobení tiskového obrazu velikosti papíru](#),
- [Obrácení tiskového obrazu o 180 stupňů](#),
- [Tisk vodoznaku](#)

5

Klepněte na tlačítko "Tisk" (nebo tlačítko "OK", pokud používáte Windows 95/98/Me/NT 4.0).

Začíná tisk. Když začíná tisk, objeví se automaticky Okno stavu tisku.

- ☞ [Přehled o Okně stavu tisku](#)

Tiskový dokument je doručen do ukladače kopií do pozice posunuté oproti předcházejícímu tiskovému dokumentu (funkce posouvání).

Pokud dojde v zásobníku papíru během tisku papír

Přidejte papír do zásobníku nebo zmáčkněte tlačítko [VOLBA KAZETY] (⊖), pokud chcete zvolit jiný zásobník a poté stiskněte tlačítko [ON LINE] (☐), pokud chcete pokračovat v tisku.

Povšimněte si, že pokud je zapnuto "Automatické přepínání zásobníků" v Uživatelských programech u modelu s dvěma zásobníky a pokud se v jiném zásobníku nachází papír stejné velikosti, zařízení automaticky přepne na další zásobník papíru a pokračuje v tisku.

Pozastavení tisku (úlohy)

Pozastavení tisku (úlohy) provedete pomocí stisknutí tlačítka [ON LINE] (☐) na Ovládacím panelu, čímž zařízení vypnete. Tisk bude pozastaven a indikátor ON LINE bude blikat.

- Zrušení tisku (úlohy) provedete pomocí stisknutí tlačítka [ZRUŠIT] (⊖) nebo [ZRUŠIT VŠE] (⊖^{CA}).
- Pokračovat v tisku můžete opět pomocí stisknutí tlačítka [ON LINE] (☐), čímž zařízení zapnete.



Pokud je zařízení připojeno pomocí technologie USB 2.0 (Hi-Speed), přečtěte si pozorně "Požadavky systému pro USB 2.0 (Hi-Speed mode)" v Návodu k obsluze.

Pokud je "Zdroj papíru" nastaven na "Automatický výběr"

Pokud je "Zdroj papíru" nastaven na "Automatický výběr" v záložce "Papír" okénka pro nastavení ovladačů tiskárny a do zařízení přitom není vložen papír o správné velikosti odpovídající tiskovému dokumentu, liší se postup tisku v závislosti na nastavení v "Použití blízké velikosti papíru" v Uživatelských programech (viz "Uživatelské programy" v Návodu k obsluze).

Pokud je "Použití blízké velikosti papíru" vypnuto.

Indikátor FORMÁTU PAPÍRU na Ovládacím panelu bliká. Stiskem tlačítka [VOLBA KAZETY] (⊖) manuálně vyberte zásobník nebo vložte papír do pomocného zásobníku a stisknutím tlačítka [ON LINE] (☐) zahajte tisk.

* Velikosti papíru zobrazené v Ovládacím panelu jsou různé v závislosti na zemi a regionu.

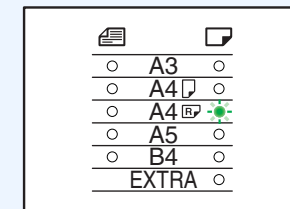

Pokud je "Použití blízké velikosti papíru" zapnuto

K tisku bude použito papíru o velikosti blízké té, kterou má tiskový obraz.



- Pokud je nainstalována Karta s dvojitou funkcí, bude tiskový obraz otočen tak, aby byl na papír umístěn správně, a to v případě, že je papír vložen v jiném směru, než jak je tiskový obraz.
- Pokud Karta s dvojitou funkcí není nainstalována, ujistěte se, že jste nastavili velikost papíru každého zásobníku v "Nastavit stav zásobníku" v záložce "Konfigurace" okénka pro nastavení ovladačů tiskárny. (Viz "NASTAVENÍ OVLADAČE PRO TISKÁRNU" v Instalace Software.)
Když tisknete, ujistěte se, že je v záložce "Papír" v položce "Zdroj papíru" v okénku nastavení ovladačů tiskárny zvolen zásobník jinak, než pomocí funkce "Automatický výběr".

Otevření ovladače tiskárny pomocí tlačítka "Start"

Ovladač tiskárny můžete otevřít nebo změnit jeho nastavení pomocí tlačítka "Start" ve Windows. Takto určená nastavení budou výchozí pro každý tisk z jakékoliv aplikace. (Pokud zvolíte nastavení pomocí okénka nastavení ovladače tiskárny během tisku, budou tato nastavení obnovena na výchozí po ukončení aplikace.)

Windows 2000/XP

- 1 Klepněte na tlačítko "Start" a poté klepněte na "Ovládací panely".**

Ve Windows 2000 klikněte na tlačítko "Start" a poté zvolte "Nastavení".

- 2 Klepněte na "Tiskárny a jiný hardware" a poté klepněte na "Tiskárny a faxy".**

Ve Windows 2000 klepněte na "Tiskárny".

- 3 Klepněte na ikonku ovladače tiskárny "SHARP AR-XXXX" a poté zvolte "Vlastnosti" v nabídce "Soubor".**

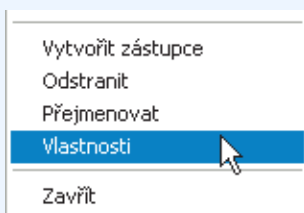

- 4 Klepněte na "Předvolby tisku" v záložce "Obecné".** Zobrazí se okénko určené k nastavení ovladačů tiskárny.

➤ [Nastavení Ovladače Tiskárny](#)

Windows 95/98/Me/NT 4.0

- 1 Klepněte na tlačítko "Start", zvolte "Nastavení" a poté klepněte na "Tiskárny".**

- 2 Klepněte na ikonku ovladače tiskárny "SHARP AR-XXXX" a poté zvolte "Vlastnosti" v nabídce "Soubor".**

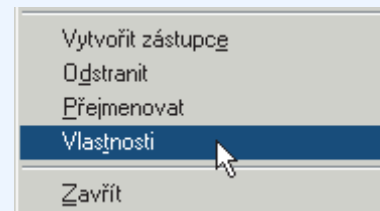

Ve Windows NT 4.0 otevřete okénko nastavení ovladačů tiskárny zvolením "Výchozí nastavení dokumentu".

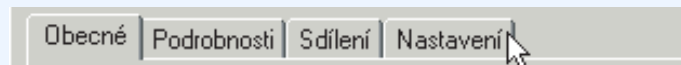

- 3 Ve Windows 95/98/Me klepněte na záložku "Nastavení".**



Zobrazí se okénko určené k nastavení ovladačů tiskárny.

➤ [Nastavení Ovladače Tiskárny](#)

Nastavení Ovladače Tiskárny

Pokud chcete vidět Nápovědu k nastavení, klepněte na tlačítko  v pravém horním rohu okénka a poté klepněte na nastavení. Kombinace nastavení, které mohou být v okénku ovladače tiskárny zvoleny, mají určitá omezení. Pokud právě takové omezení platí, objeví se vedle příslušného nastavení informační ikonka (). Klepnutím na ni se zobrazí vysvětlení, proč k omezení došlo.

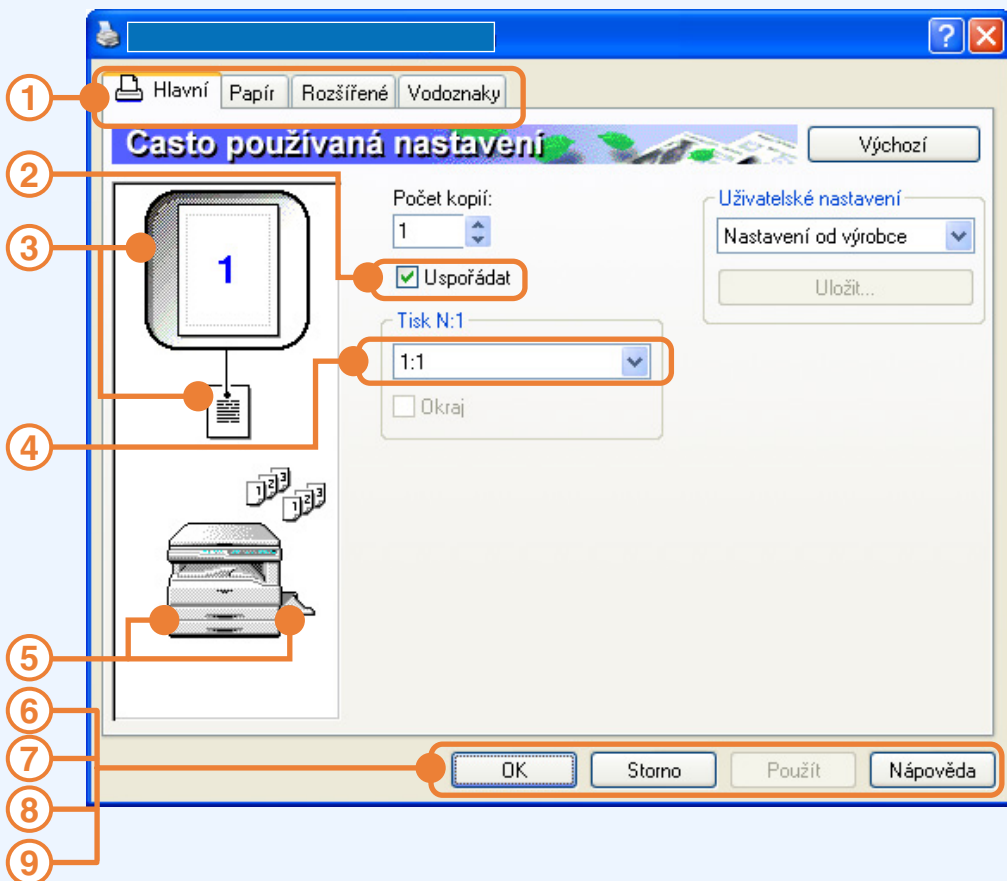

Nastavení a obrázek zařízení jsou různé v závislosti na modelu.

① Záložka

Nastavení jsou umístěna ve skupinách do záložek. Klepnutím na záložku se tato zobrazí.

② Zaškrťovací políčko

Klepnutím na zaškrťovací políčko funkci aktivujete nebo deaktivujete.

③ Obrázek nastavení tisku

Zobrazuje výsledek zvoleného nastavení tisku.

④ Rolovací nabídka

Umožňuje vám vybrat si některou z seznamu voleb.

⑤ Obrázek zásobníků papíru

Zásobník vybraný ve "Výběr papíru" v záložce "Papír" je zobrazen modře. Můžete také na některý zásobník klepnout a tím jej vyberete.

⑥ Tlačítko "OK"

Klepněte na toto tlačítko, pokud chcete nastavení uložit a opustit dialogové okno.

⑦ Tlačítko "Storno"

Klepněte na toto tlačítko, pokud chcete opustit dialogové okno beze změny nastavení.

⑧ Tlačítko "Použít"

Klepněte na toto tlačítko, pokud chcete uložit nastavení bez opuštění dialogového okna.



Windows NT 4.0 tlačítko "Použít" nemají. Tlačítko "Použít" se nezobrazí, pokud jste otevřeli toto okno přímo z aplikace.

⑨ Tlačítko "Nápověda"

Klepněte na toto tlačítko, pokud chcete zobrazit soubor s nápovědou k ovladači tiskárny.

Tisknutí více stránek na jeden list

Tato funkce vám umožňuje zmenšit a vytisknout dvě nebo čtyři stránky dokumentu na jeden list papíru.

Pokud chcete tuto funkci použít, otevřete okénko nastavení ovladačů tiskárny a zvolte "2:1" nebo "4:1" pro "Tisk N:1" na záložce "Hlavní".

☞ Viz [Obyčejný tisk](#), pokud si chcete přečíst postup při otevírání ovladače tiskárny.



Nastavení "Tisk N:1" není k dispozici, pokud je vybráno "Přizpůsobit na papír".

☞ [Přizpůsobení tiskového obrazu velikosti papíru](#)

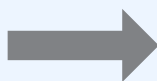
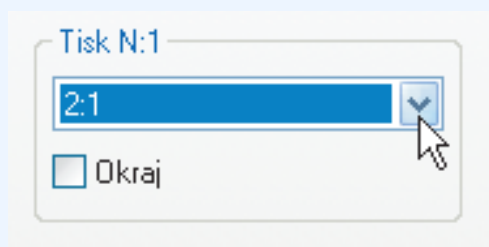

N:1	<input type="checkbox"/> Okraj	<input checked="" type="checkbox"/> Okraj
"2:1"		
"4:1"		

Pokud zaškrtnete políčko "Okraj", budou kolem každé stránky vytisknuty okrajové linky.

Přizpůsobení tiskového obrazu velikosti papíru

Ovladač tiskárny umí přizpůsobit velikost tiskového obrazu velikosti papíru vloženého do zařízení.

Pokud chcete použít tuto funkci, postupujte podle níže popsanych kroků. Níže znázorněný postup předpokládá, že chcete vytisknout dokument o velikosti A3 na papír o velikosti A4.

☞ Viz [Obyčejný tisk](#), pokud si chcete přečíst postup při otevírání ovladače tiskárny.



Nastavení "Přizpůsobit na papír" není k dispozici, pokud je vybráno "Tisk N:1".

☞ [Tisknutí více stránek na jeden list](#)

1 Klepněte na záložku "Papír" v okénku nastavení ovladače tiskárny.

2 Vyberte původní velikost (A3) tiskového obrazu ve "Formát papíru".

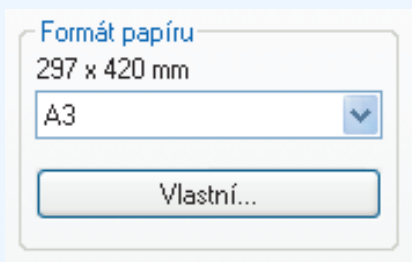

3 Zaškrtněte políčko "Přizpůsobit na stránku".

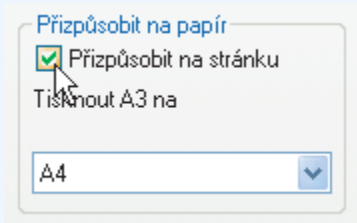

4 Vyberte skutečnou velikost papíru použitého pro tisk (A4).

Velikost tiskového obrazu bude automaticky upravena tak, aby odpovídala velikosti papíru vloženého do zařízení.

Formát papíru: A3
Přizpůsobit na papír: A4



Dokument o velikosti A3
(Formát papíru)

Papír o velikosti A4
(Přizpůsobit na papír)

Obrácení tiskového obrazu o 180 stupňů

Tiskový obraz může být otočen o 180 stupňů.

Tato funkce se používá proto, aby se umožnilo tisknout na obálky a další typy papíru s ohyby, které mohou být vloženy pouze v jednom směru.

Pokud chcete tuto funkci použít, vyberte "Orientace obrazu" v záložce "Papír", a poté zaškrtněte políčko "Otočit o 180°".

☞ Viz [Obyčejný tisk](#), pokud si chcete přečíst postup při otevírání ovladače tiskárny.

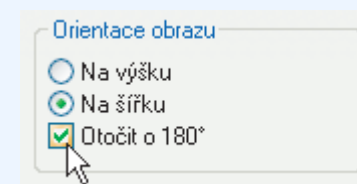

Následující příklad uvádí správné a nesprávné natočení adresy vytištěné na obálce.

Výsledek tisku	
<input checked="" type="radio"/> Na šířku <input checked="" type="checkbox"/> Otočit o 180°	<input checked="" type="radio"/> Na šířku <input type="checkbox"/> Otočit o 180°



Postup při vkládání papíru je vysvětlen v Návodu k obsluze.

Na dokument můžete přidat vodoznak, jako například "DŮVĚRNÉ". Pokud chcete tisknout vodoznak, otevřete ovladač tiskárny, klepněte na záložku "Vodoznaky" a pokračujte podle kroků popsaných níže.

☞ Viz [Obyčejný tisk](#), pokud si chcete přečíst postup při otevírání ovladače tiskárny.

Jak tisknout vodoznak

Z rolovací nabídky "Vodoznak" vyberte vodoznak, který chcete tisknout (například "DŮVĚRNÉ") a začněte tisknout.

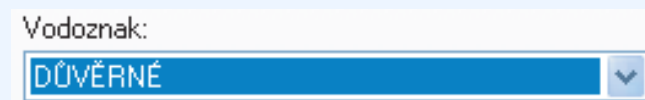
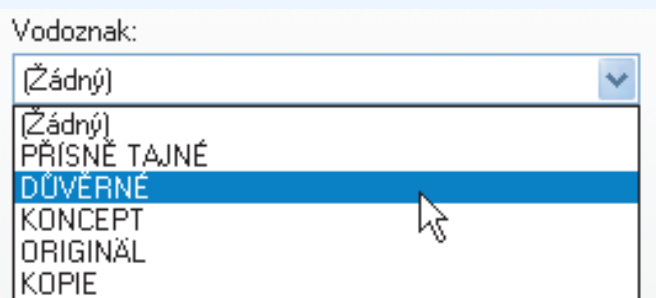

Vzorek tisku

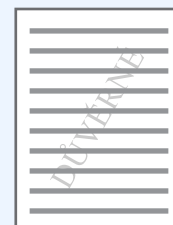
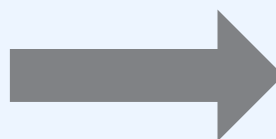

Zadáním textu si můžete vytvořit svůj vlastní vodoznak. Detaily o nastavení vodoznaku naleznete v Nápovědě ovladače tiskárny.

☞ [Nastavení Ovladače Tiskárny](#)

1 TISK Přehled o Okně stavu tisku

Při začátku tisku se automaticky otevře Okno stavu tisku.

Okno stavu tisku je pomůcka, která sleduje stav zařízení a zobrazuje název dokumentu, který se právě tiskne, nebo případná chybová hlášení.

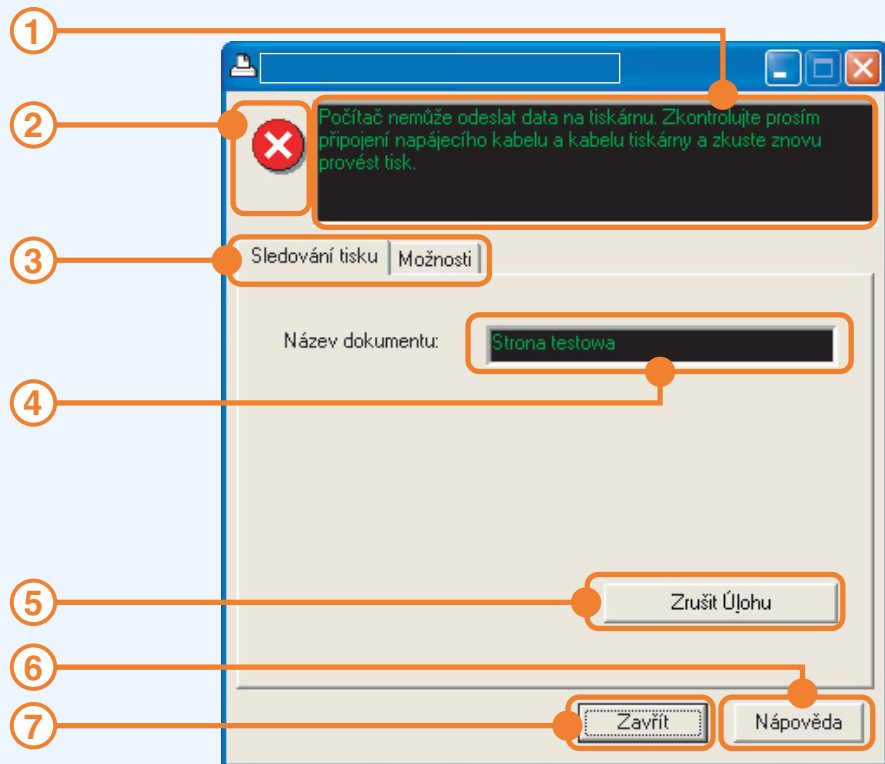

① Stavové okno

Poskytuje informace o aktuálním stavu tiskárny.

② Ikonka stavu

Ikonky stavu vás informují o možných chybách tisku. Pokud probíhá tisk normálně, žádná ikonka se neobjeví.

Ikonky jsou vysvětleny níže. Postupujte podle instrukcí zobrazených ve stavovém okně, pokud chcete problém vyřešit.

Ikonka stavu	Stav tisku
	Došlo k chybě, která potřebuje okamžitý zásah.
	Došlo k chybě, která potřebuje brzký zásah.

③ Záložka

Klepněte na záložku, pokud chcete zobrazit její obsah. Záložka "Možnosti" vám umožní vybrat možnosti zobrazení pro Okno stavu tisku.

④ Název dokumentu

Zobrazuje název dokumentu, který se právě tiskne.

⑤ Tlačítko "Zrušit Úlohu"

Klepnutím na toto tlačítko lze tisk ukončit dříve, než tiskárna obdrží tiskovou úlohu.

⑥ Tlačítko "Nápověda"

Klepněte na toto tlačítko, pokud chcete zobrazit soubor s nápovědou k Oknu stavu tisku.

⑦ Tlačítko "Zavřít"

Klepnutím na toto tlačítko zavřete Okno stavu tisku.

Sdílení tiskárny pomocí sítě Windows

Zařízení může být použito jako sdílená tiskárna v síťovém prostředí operačních systémů Windows 95/98/Me/NT 4.0/2000/XP. Je nutné, aby bylo síťové prostředí Windows již nastaveno.

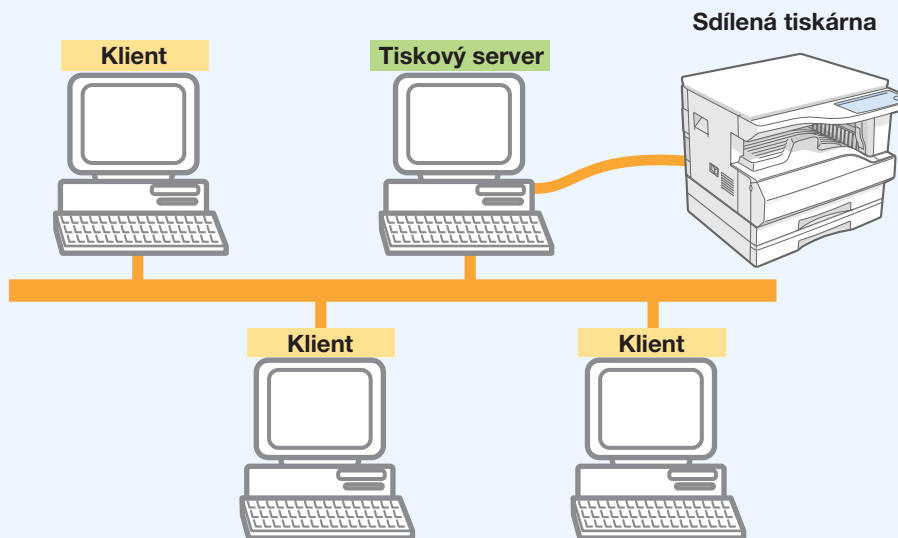

"Tiskový server" v kontextu tohoto návodu je počítač, který je k zařízení přímo připojen. "Klient" je jakýkoliv jiný počítač, který je připojený do té samé sítě.

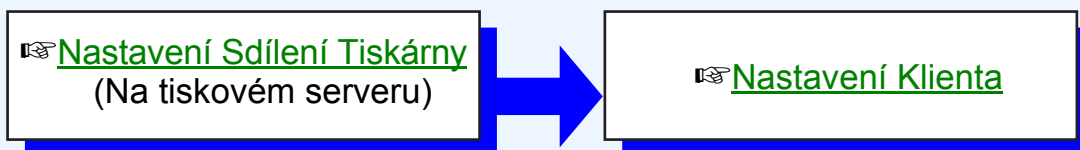

Na počítači, který je k zařízení přímo připojen

Pokud chcete počítač přímo připojený k zařízení používat jako tiskový server, postupujte následovně.

Pokud máte operační systém Windows 95/98/Me, začněte krokem 1. Pokud máte operační systém Windows NT 4.0, 2000 nebo XP Home Edition, otevřete Ovládací panely a poté pokračujte od kroku 6.

 Pokud máte operační systém Windows XP Professional, přečtěte si Návod k obsluze nebo soubor s nápovědou k tomuto systému.

1 Klepněte na tlačítko "Start", vyberte "Nastavení", a poté klepněte na "Ovládací panely".

2 Poklepejte na ikonku "Sít" ()

 Pokud se ikonka "Sít" v operačním systému Windows Me neobjeví, klepněte na "Zobrazte všechny možnosti Ovládacích panelů".

3 Klepněte na tlačítko "Sdílení souborů a tiskáren".

4 Zaškrtnutím políčka "Umožnit ostatním tisknout na mé tiskárně" zapněte sdílení a poté klepněte na tlačítko "OK".



5 Klepněte na tlačítko "OK" v dialogovém okně "Sít".

 Pokud se zobrazí otázka, jestli chcete restartovat počítač, klepněte na "Ano" a restartujte tak počítač. Poté otevřete složku tiskárny a pokračujte krokem 6 v postupu.

6 Klepněte na "Tiskárny a jiný hardware" v ovládacím panelu a poté klepněte na "Tiskárny a faxy". V prostředí jiných operačních systémů než je Windows XP musíte na ikonku tiskárny poklepat (klepnout dvakrát).

7 Klepněte na ikonku ovladače tiskárny "SHARP AR-XXXX" a vyberte "Sdílení" v nabídce "Soubor".

8 Zadejte nastavení pro sdílení a klepněte na tlačítko "OK".

 Informace o nastavení jsou dostupné po klepnutí na tlačítko  v horní pravé části dialogového okna a poté po klepnutí na nastavení se zobrazí Nápověda.

 [Nastavení Klienta](#)

Instalaci ovladače tiskárny na klientovi provedete následovně.



Tato stránka popisuje kroky pouze v prostředí Windows XP Home Edition. Pokud máte nainstalovány Windows 95/98/Me/2000/XP Professional, přečtěte si Návod k obsluze nebo soubor s nápovědou k vašemu operačnímu systému. Pokud máte operační systém Windows NT 4.0, přečtěte si "[Nastavení v prostředí operačního systému Windows NT 4.0](#)".

1 Klepněte na tlačítko "Start" a pak na "Ovládací panely".

2 Klepněte na "Tiskárny a jiný hardware" a pak na "Tiskárny a faxy".

3 Klepněte na "Přidat tiskárnu" v položce "Práce s tiskárnou".
Zobrazí se "Průvodce přidáním tiskárny".

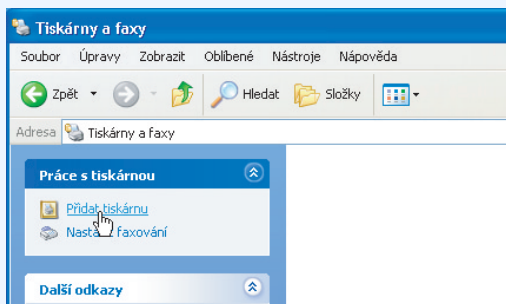

4 Klepněte na tlačítko "Další".

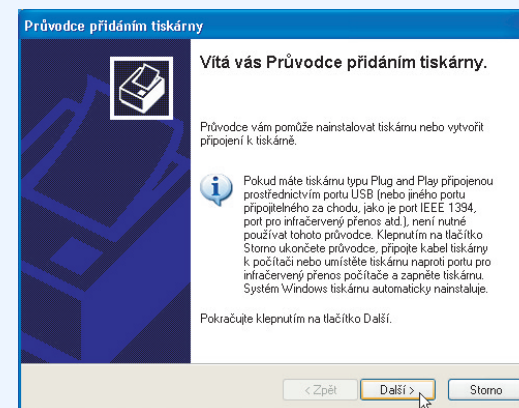

- 5** Vyberte "Síťová tiskárna nebo tiskárna připojená k jinému počítači" a klepněte na tlačítko "Další".

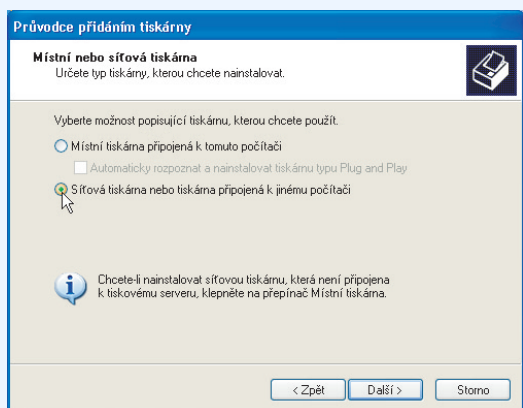

- 6** Vyberte "Vyhledat tiskárnu" a pak klepněte na tlačítko "Další".

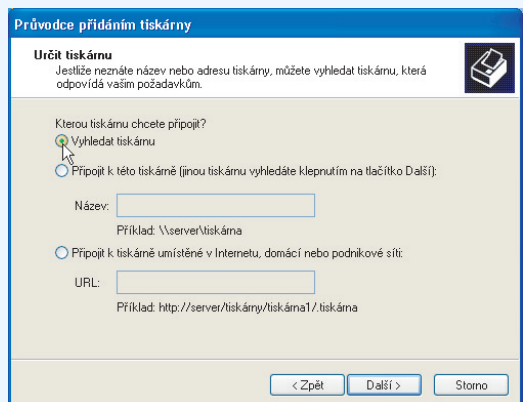

- 7** Vyberte tiskárnu, kterou chcete v síti sdílet a poté klepněte na tlačítko "Další".

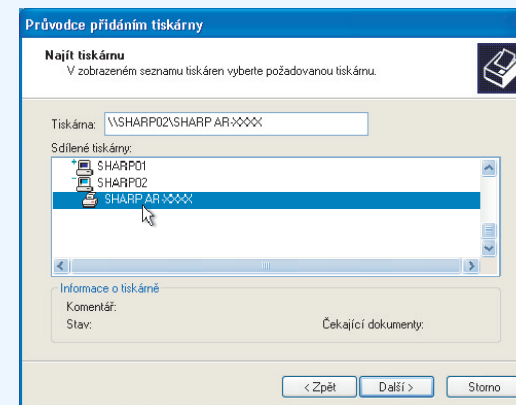

Obsah tohoto okénka se může lišit v závislosti na vašem síťovém prostředí

- 8** Vyberte nastavení v položce "Výchozí tiskárna" a pak klepněte na tlačítko "Další".

- 9** Klepněte na tlačítko "Dokončit".

Nastavení v prostředí operačního systému Windows NT 4.0

Pokud máte operační systém Windows NT 4.0, zadejte nastavení následovně ve vlastnostech tiskárny po instalaci ovladače tiskárny. Postup instalace ovladače tiskárny naleznete v kapitole "INSTALACE TISKOVÉHO OVLADAČE" v Průvodci nastavením softwaru.

1 Klepněte na tlačítko "Start", vyberte "Nastavení", a poté klepněte na "Tiskárny".

2 Klepněte na ikonku ovladače tiskárny "SHARP AR-XXXX" a poté zvolte "Vlastnosti" v nabídce "Soubor".

Objeví se vlastnosti tiskárny.

3 Klepněte na záložku "Porty" a poté na tlačítko "Přidat port".

Objeví se dialogové okno "Porty tiskáren".

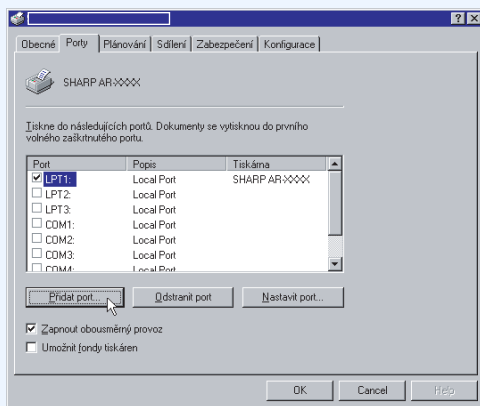

4 Vyberte "Nový port" ze seznamu s názvem "Dostupné porty tiskáren" a poté klepněte na tlačítko "Local port".

Objeví se dialogové okno "Název portu".

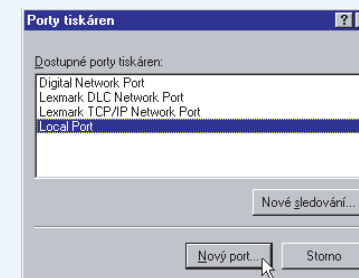

5 Vložte "\\(název serveru připojeného k zařízení) název sdílené tiskárny)" a klepněte na tlačítko "OK".

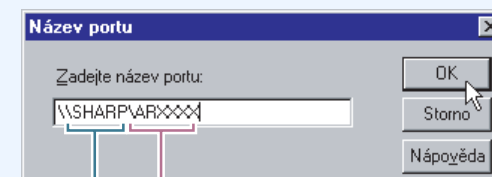

Jméno sdílené tiskárny

Jméno serveru připojeného k zařízení

6 Klepněte na tlačítko "Zavřít" v dialogovém okně "Porty tiskáren".

7 Klepněte na tlačítko "OK" v okně vlastností tiskárny.

Podrobnosti o nastavení ovladače tiskárny a o Okně stavu tisku najdete v jejich souborech s nápovědou.

H

Hlavní 8

J

Jak používat Online Manuál 3

N

Nápověda

Okno stavu tisku 13

Ovladač tiskárny 8

Nastavení ovladače pro tiskárnu 8

O

Obyčejný tisk 5

Okno stavu tisku 13

Okraj 9

ON LINE 5

Orientace obrazu 11

Otočit o 180° 11

P

Přehled o Okně stavu tisku 13

Přizpůsobit na stránku 10

Pozastavení tisku 6

R

Řešení problémů 2

S

Sdílení 14

Sdílení tiskárny 14

T

Tisk 5

Tisk N:1 9

Tisk vodoznaku 12

U

Úvod 2

V

Vodoznak 12

Z

Zrušení tisku 6